

UR-EYE-002

顔部 眼球アクチュエータ 組立図

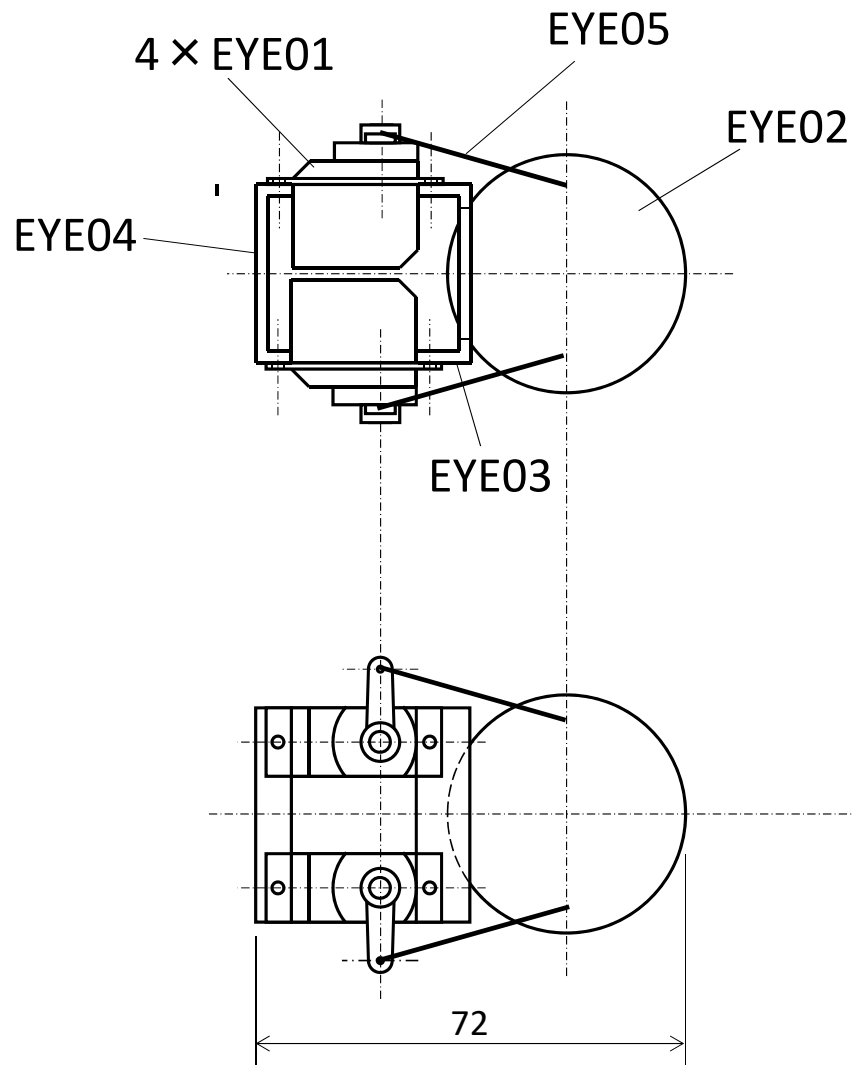

番号	部品名	材質・仕様	個数	重量
EYE01	マイクロサーボモータ DFRobot SER0006	1.6kg.cm@4.8V 9g、21X11.5X22.5mm	4	9
EYE02	卓球ボール	直径40mm	1	**
EYE03	眼球アクチュエータ ベース1	A1050	1	**
EYE04	眼球アクチュエータ ベース2	A1050	1	**
EYE05	牽引用ワイヤー	内径15mm 1m	41	**
EYE06	モータ取付用ねじ	M2 × 6mm	2	**
EYE07	モータ取付用ナット	M2 × 1.5mm	2	**

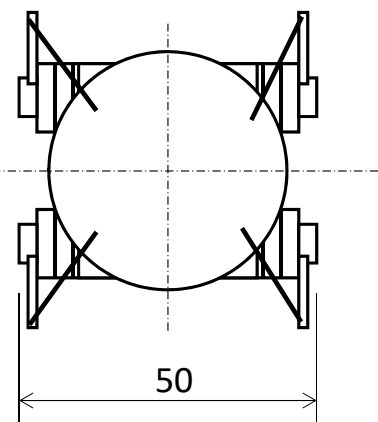

図番	UR-EYE-002	図名	うどんロボット 眼球アクチュエータ 組立図
作成	石原 秀則	情報	香川大学創造工学部 香川県高松市林町2217-20