

UR-HND2-001 手部 組立図

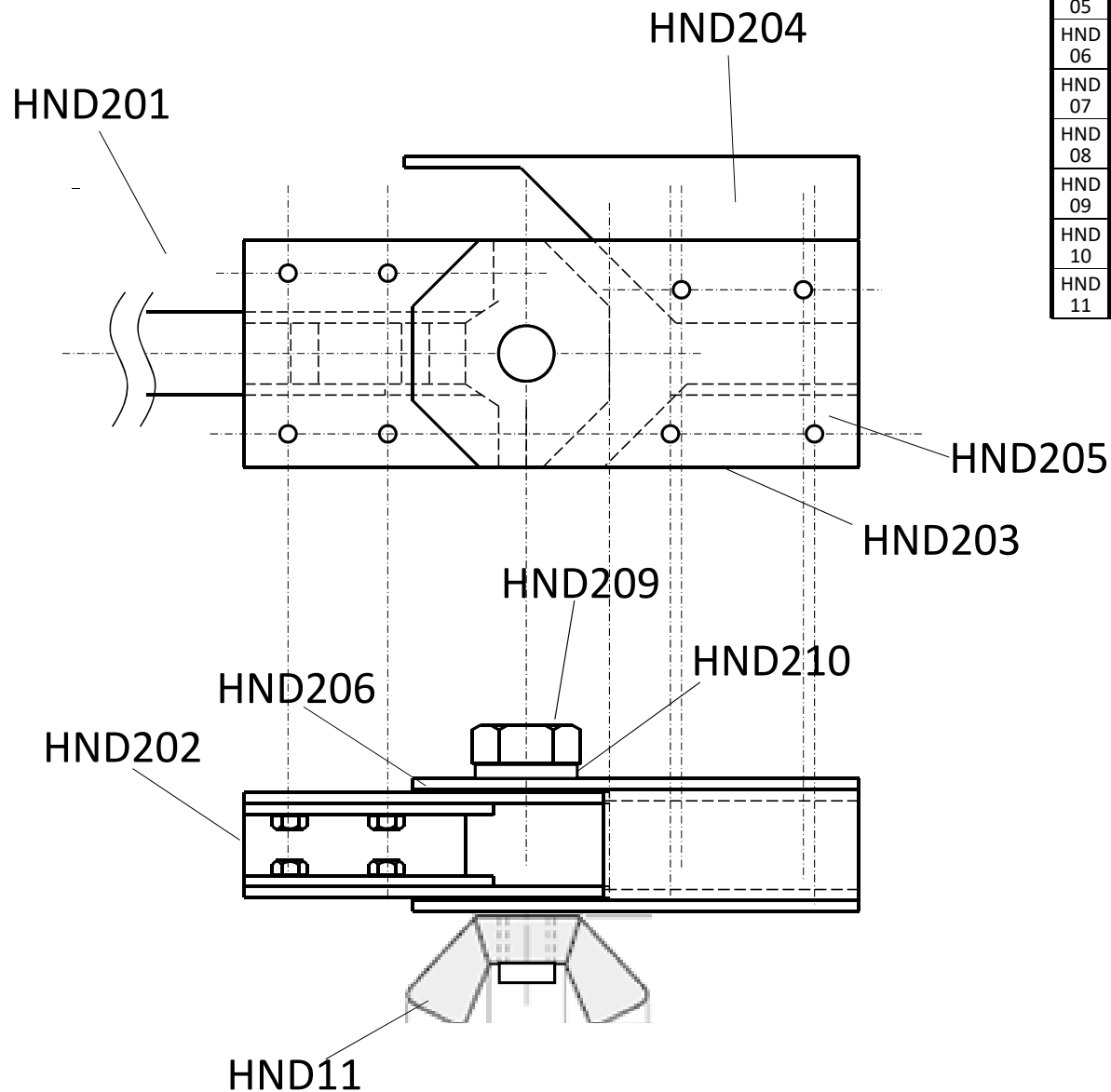

番号	部品名	材質・仕様	個数	重量	備考
HND 201	右手根元部プレート	A1050	2	**	
HND 202	右手根元部上下部材	A1050	2	**	
HND 203	先端部プレート	A1050	2	**	
HND 204	先端部上部材(右手用)	A1050	1	**	
HND 05	先端部下部材	A1050	1	**	
HND 06	スペーサー	プラスチック	2	**	
HND 07	テボグリップ	アズワン D1	1	**	
HND 08	テボグリップホルダー	グリップサドル A10450-0046	3	**	
HND 09	六角ボルト	M10×40	1	**	
HND 10	ばね座がね	M10	1	**	
HND 11	蝶ナット	M10	1	**	

図番	UR-HND2-001	図名	うどんロボット 手部(右左共通) 組立図1
作成	石原 秀則	情報	香川大学創造工学部 香川県高松市林町2217-20