

UR-LSLD-004

左肩部 部品図 3

番号	部品名	材質・仕様	個数	重量	備考
LSLD08	左肩部モータホルダー1	A6063S	1	**	
LSLD09	左肩部モータホルダー2	A6063S	1	**	

LSLD08

(=RSLD08)

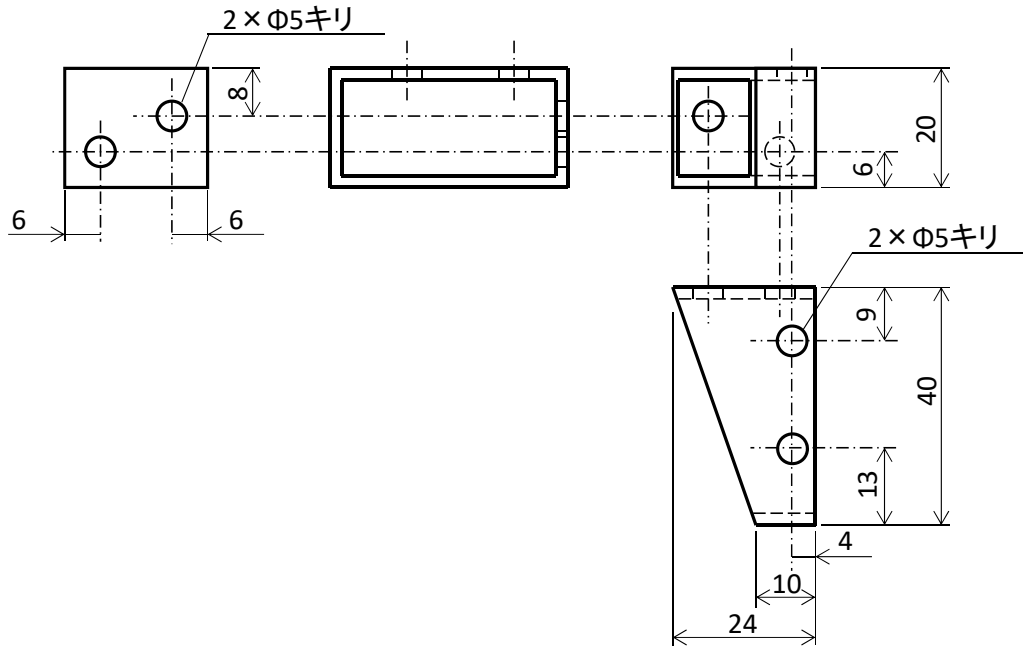

LSLD09

(=RSLD09)

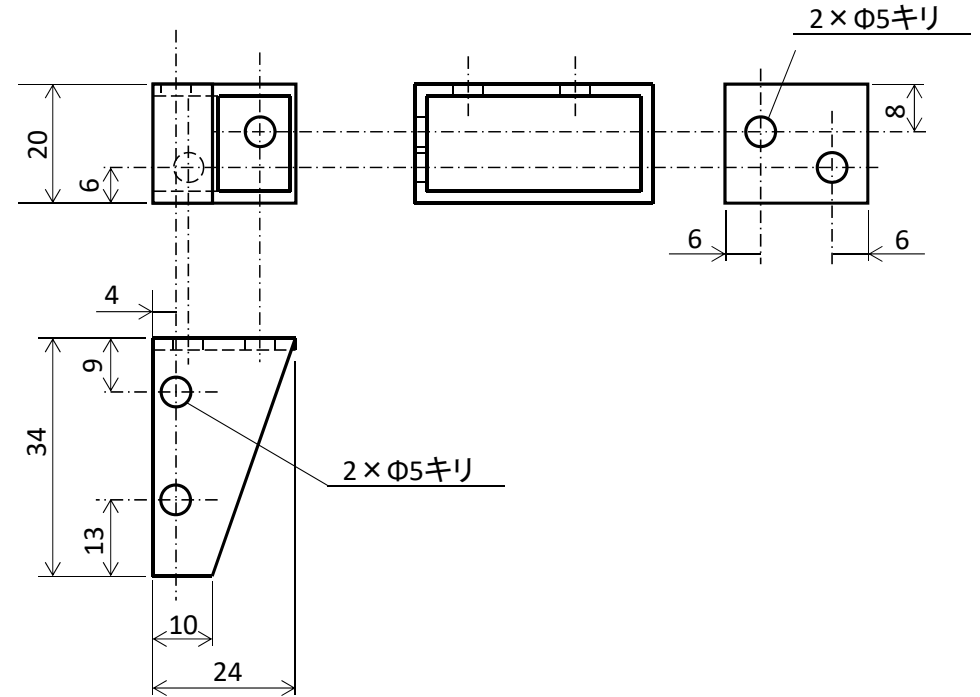

図番	UR-LSLD-004	図名	うどんロボット 左肩部 部品図 3
作成	石原 秀則	情報	香川大学創造工学部 香川県高松市林町2217-20