

UR-RRST-002

右手首部 部品図 2

RRST03

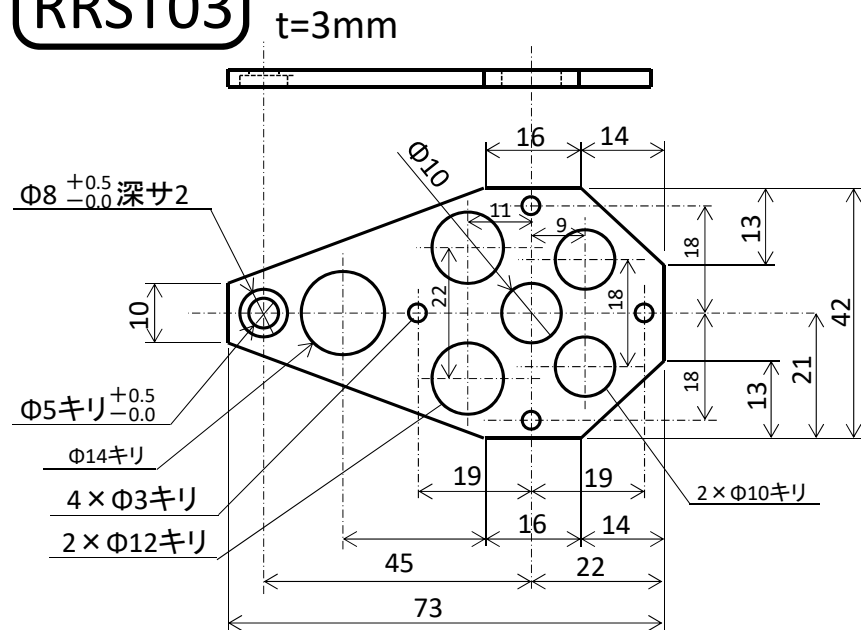

RRST04

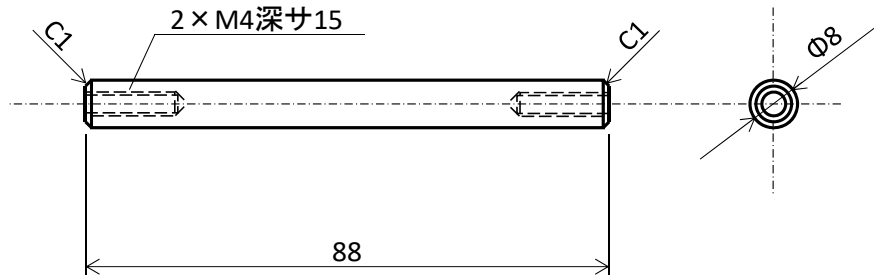

RRST05

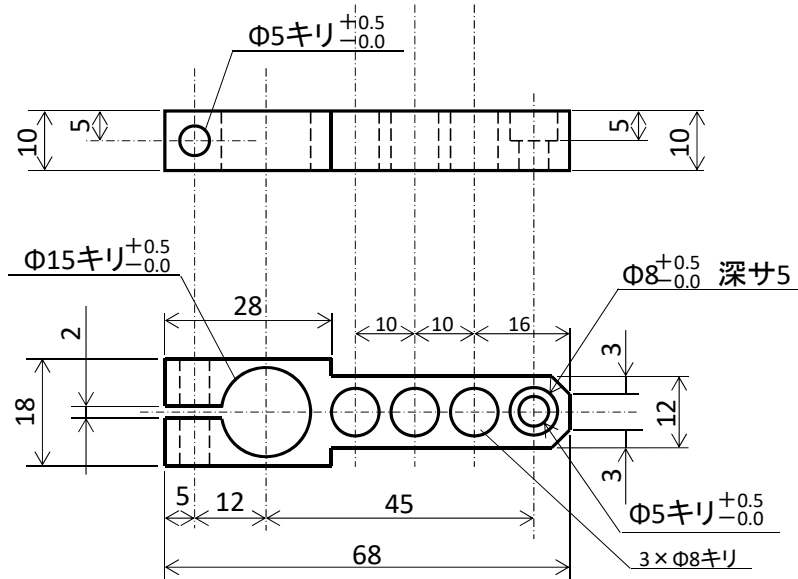

RRST06

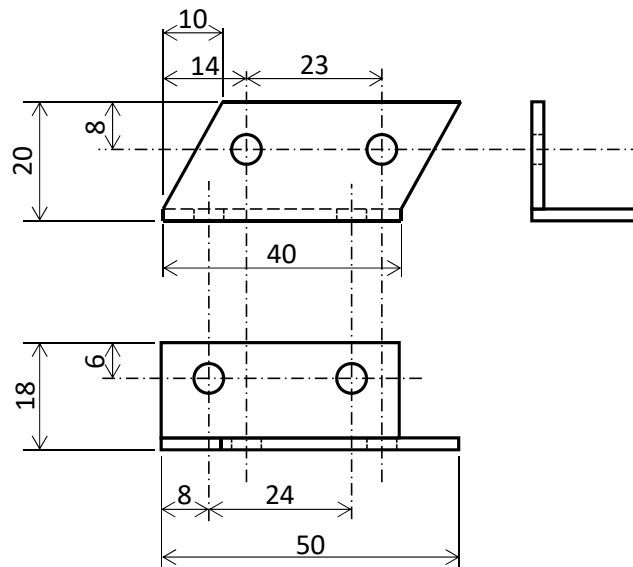

番号	部品名	材質・仕様	個数	重量	備考
RRST03	右肘部ジョイント	M2 × 6mm	2	**	
RRST04	左肩部モータホルダー1	M2 × 1.5mm	2	**	
RRST05	左肩部モータホルダー2	M2 × 1.5mm	2	**	
RRST06	右手首部ジョイント4	M2 × 6mm	2	**	

図番	UR-RRST-002	図名	うどんロボット 右手首部 部品図 2
作成	石原 秀則	情報	香川大学創造工学部 香川県高松市林町2217-20