

UR-RRST-003

右手首部 部品図 3

番号	部品名	材質・仕様	個数	重量	備考
RRST07	右手首部モータホルダー1	M2×6mm	2	**	
RRST08	右手首部モータホルダー2	M2×1.5mm	1	**	
RRST09	右手首部シャフト	M2×1.5mm	1	**	

RRST07

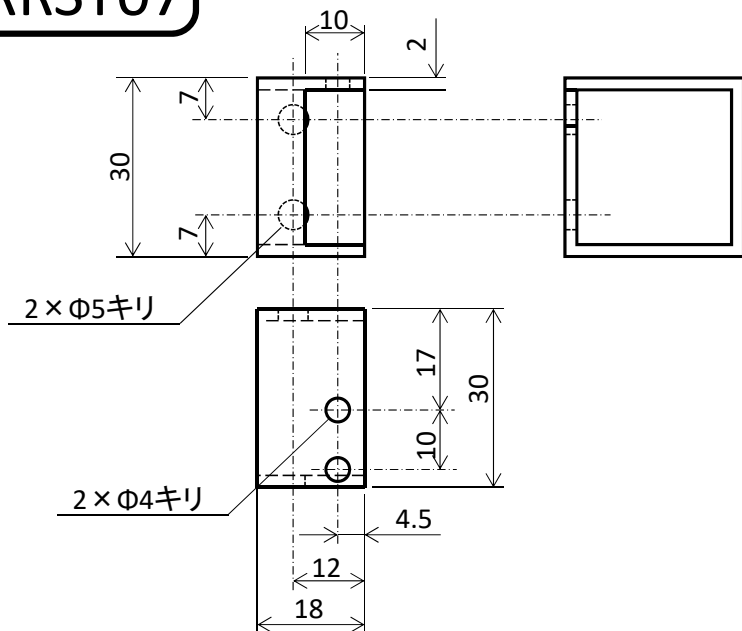

RRST08

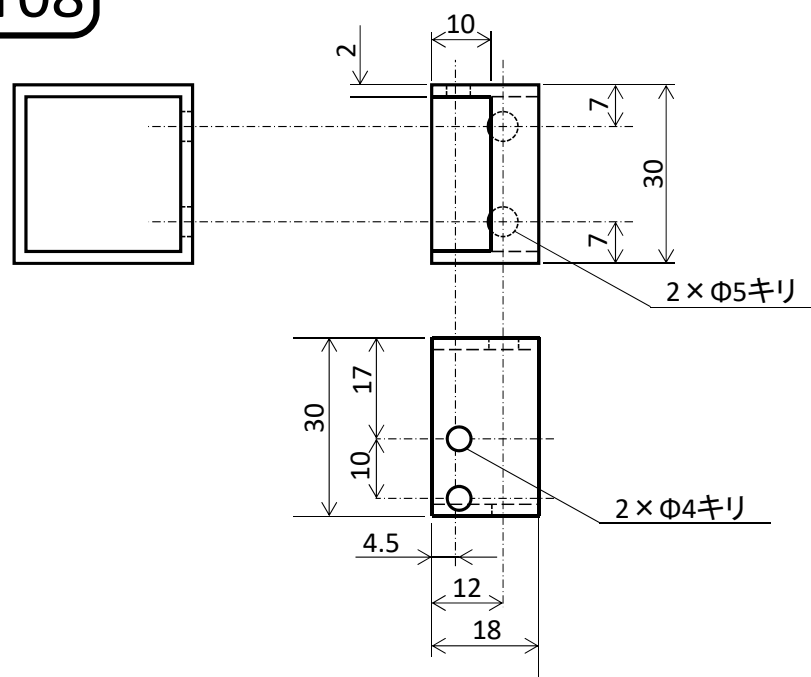

RRST09

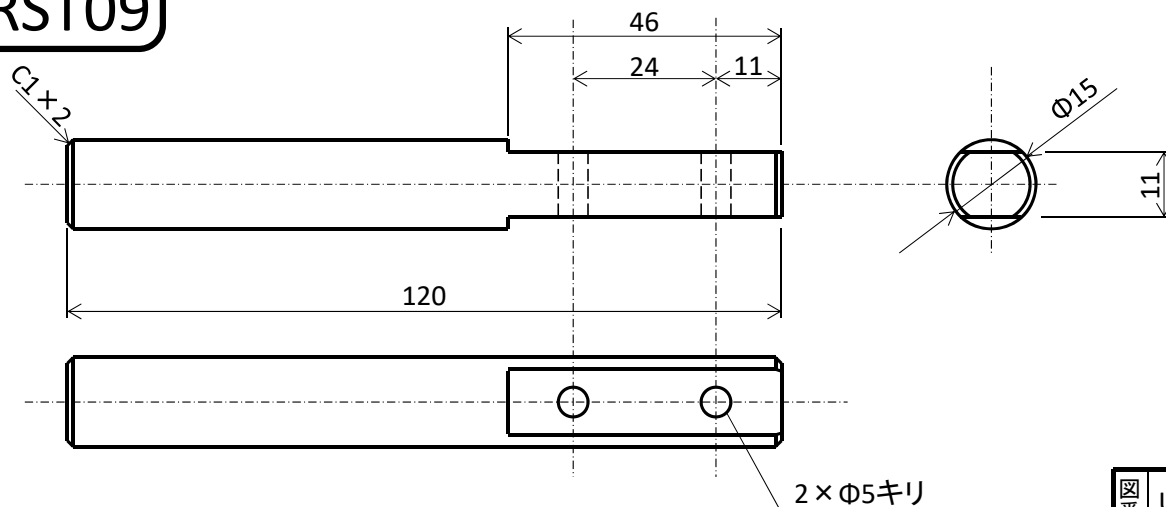

図番	UR-RRST-003	図名	うどんロボット 右手首部 部品図 3
作成	石原 秀則	情報	香川大学創造工学部 香川県高松市林町2217-20